

INSTALLATION AND OPERATING INSTRUCTIONS FOR ELECTRONIC IGNITION GAS FIREPLACES

Installation and servicing to be done by a qualified installer to conform with local codes. In absence of local codes, install to the current CAN1-B149 Installation Code in Canada or to the current National Fuel Gas Code, ANSI Z223.1 / NFPA 54 in the United States.

Substitute these instructions for the Gas Installation Section in your manual.

Proceed once the vent installation is complete.

1. Move the fireplace into position and secure using the nailing tabs and / or secure to the floor through the holes located for this purpose in the fireplace base.

2. Route a gas line to the appliance. A flexible connector is recommended to bridge between the appliance and the gas line. *The gas line and the shutoff valve (if so equipped) must not interfere with the opening and closing of the door latch.*

Seal and tighten securely. An adapter fitting is required between the gas valve and the copper tubing or flex connector.

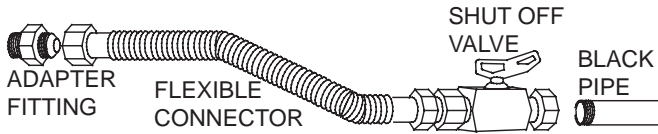

Do not kink the flex connector.

Check for gas leaks by brushing on a soap and water solution. Do not use open flame.

Do not connect either the wall switch, thermostat or gas valve to electricity (110 volts).

Purge all gas lines with the glass door of the fireplace open. Assure that a continuous gas flow is at the burner before closing the door.

3. For ease of accessibility, an optional remote wall switch or millivolt thermostat may be installed in a convenient location.

The recommended maximum lead length depends on wire size:

WIRE SIZE	MAX. LENGTH
14 gauge	100 feet
16 gauge	60 feet
18 gauge	40 feet

Route 2-strand (solid core) wire through the electrical hole located at the bottom left side of the unit. Connect the wires from the wall switch / thermostat to the two brown wires extending from the fireplace mounted ignition control box.

BATTERY PACK & RELAY:

Place the battery pack & relay in a convenient location behind the valve control door. Connect the two leads from the battery pack to the red and black wires extending from the wiring harness. The electronic ignition system uses two 1.5 volt "D" batteries. Use alkaline batteries only.

TRANSFORMER:

If using the transformer, connect the two leads from the transformer to the battery relay as illustrated. Plug the power cord into the receptacle. Ensure that any excess wire is contained, preventing it from making contact with moving or hot objects.

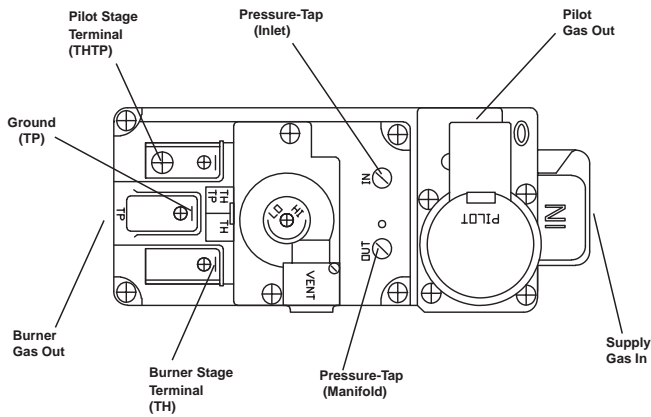

ELECTRIC GAS VALVE

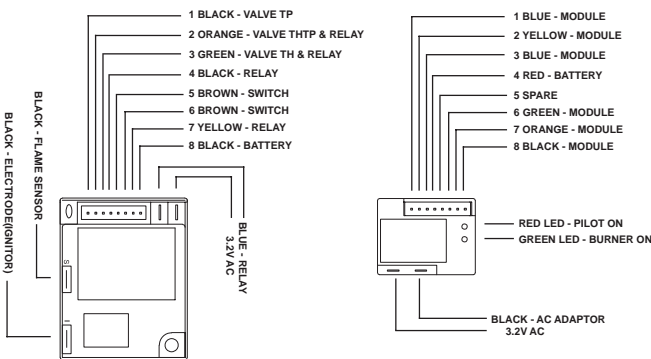

IGNITION MODULE

BATTERY RELAY

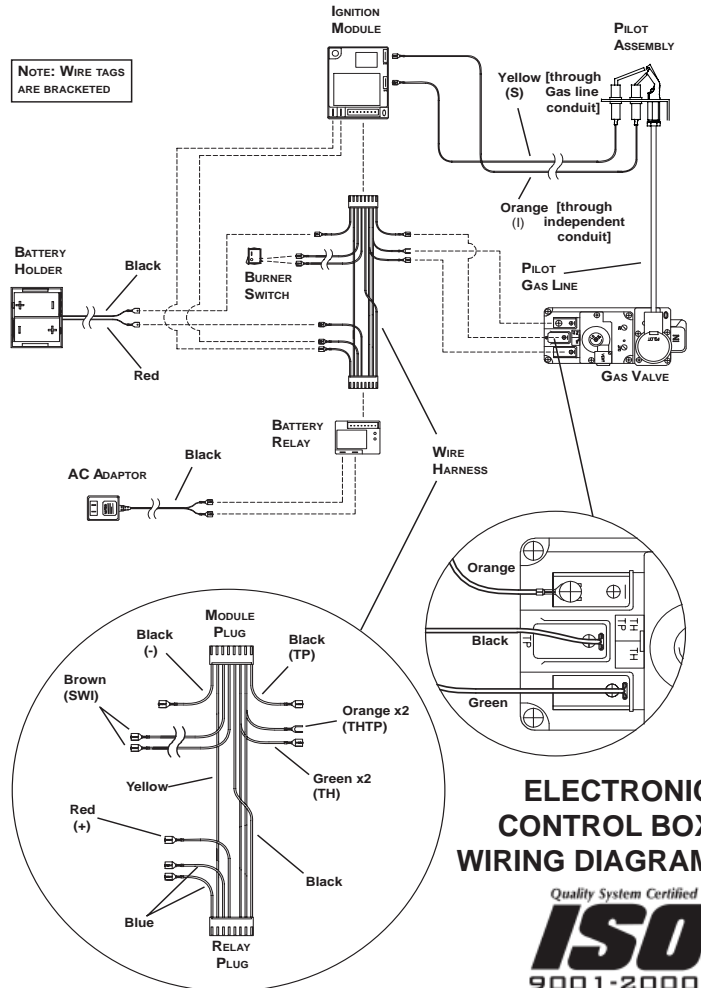

ELECTRONIC CONTROL BOX WIRING DIAGRAM

Quality System Certified To
ISO
9001-2000
W415-0565 / A / 05.23.07

OPERATING INSTRUCTIONS / INSTRUCTIONS D'OPÉRATION

FOR YOUR SAFETY READ BEFORE OPERATING / POUR VOTRE SÉCURITÉ LIRE AVANT DE FAIRE FONCTIONNER

WARNING: IF YOU DO NOT FOLLOW THESE INSTRUCTIONS EXACTLY, A FIRE OR EXPLOSION MAY RESULT CAUSING PROPERTY DAMAGE, PERSONAL INJURY OR LOSS OF LIFE. INITIAL LIGHTING OF THE PILOT AND MAIN BURNERS MUST BE DONE WITH THE GLASS DOOR OFF.

DO NOT CONNECT VALVE OR WALL SWITCH TO ELECTRICITY. SEE INSTALLATION INSTRUCTIONS.

ATTENTION: SI CES INSTRUCTIONS NE SONT PAS OBSERVÉES À LA LETTRE, UN FEU OU UNE EXPLOSION POURRAIT S'ENSUIVRE CAUSANT DES DOMMAGES À LA PROPRIÉTÉ, DES BLESSURES CORPORELLES OU PERTE DE VIE.

L'ALLUMAGE INITIAL DE LA VEILLEUSE ET DU BRÛLEUR PRINCIPAL DOIT SE FAIRE AVEC LA PORTE VITRÉE ENLEVÉE.

NE RACCORDEZ PAS LA SOUPEPE OU L'INTERRUPTEUR MURAL À L'ELECTRICITÉ. CONSULTEZ LES INSTRUCTIONS D'INSTALLATION.

- A. THIS FIREPLACE IS EQUIPPED WITH AN IGNITION DEVICE WHICH AUTOMATICALLY LIGHTS THE PILOT. DO NOT TRY TO LIGHT BY HAND.
 B. BEFORE OPERATING SMELL ALL AROUND THE FIREPLACE AREA FOR GAS AND NEXT TO THE FLOOR BECAUSE SOME GAS IS HEAVIER THAN AIR AND WILL SETTLE ON THE FLOOR.

WHAT TO DO IF YOU SMELL GAS:

- TURN OFF ALL GAS TO THE FIREPLACE.
- OPEN WINDOWS.
- DO NOT TRY TO LIGHT ANY APPLIANCE.
- DO NOT TOUCH ANY ELECTRIC SWITCH; DO NOT USE ANY PHONE IN YOUR BUILDING.
- IMMEDIATELY CALL YOUR GAS SUPPLIER FROM A NEIGHBOUR'S PHONE. FOLLOW THE GAS SUPPLIER'S INSTRUCTIONS.
- IF YOU CANNOT REACH YOUR GAS SUPPLIER, CALL THE FIRE DEPARTMENT.

- C. USE ONLY YOUR HAND TO TURN THE GAS CONTROL KNOB. NEVER USE TOOLS. IF THE KNOB WILL NOT TURN BY HAND, DO NOT TRY TO REPAIR IT. CALL A QUALIFIED SERVICE TECHNICIAN. FORCE OR ATTEMPTED REPAIR MAY RESULT IN A FIRE OR EXPLOSION.

- D. DO NOT USE THIS FIREPLACE IF ANY PART HAS BEEN UNDER WATER. IMMEDIATELY CALL A QUALIFIED SERVICE TECHNICIAN TO INSPECT THE FIREPLACE AND REPLACE ANY PART OF THE CONTROL SYSTEM AND ANY GAS CONTROL WHICH HAS BEEN UNDER WATER.

- A. CET APPAREIL EST MUNI D'UN DISPOSITIF D'ALLUMAGE QUI ALLUME LA VEILLEUSE AUTOMATIQUEMENT. N'ESSAYEZ PAS D'ALLUMER LA VEILLEUSE MANUELLEMENT.
 B. AVANT D'ALLUMER SENTEZ L'AIR AUTOUR DE L'APPAREIL ET PRÈS DU PLANCHER (CERTAINS GAZ SONT PLUS LOURDS QUE L'AIR ET SE DÉPOSERONT AU NIVEAU DU PLANCHER) POUR DÉTECTER UNE FUITE POSSIBLE.

QUE FAIRE SI VOUS DÉTECTEZ UNE ODEUR DE GAZ:

- COUPEZ L'ALIMENTATION DE GAZ PRINCIPALE.
- OUVREZ LES FENÊTRES.
- N'ALLUMEZ AUCUN APPAREIL.
- NE TOUCHEZ PAS À AUCUN INTERRUPTEUR ÉLECTRIQUE; N'UTILISEZ AUCUN TÉLÉPHONE DANS VOTRE IMMEUBLE.
- APPELÉZ IMMÉDIATEMENT VOTRE FOURNISSEUR DE GAZ D'UN TÉLÉPHONE VOISIN ET SUIVEZ SES INSTRUCTIONS.
- SI VOUS NE POUVEZ PAS REJOINDRE VOTRE FOURNISSEUR DE GAZ, APPELÉZ LE SERVICE DES INCENDIES.

- C. LE BOUTON DE CONTRÔLE DU GAZ DOIT ÊTRE TOURNÉ À LA MAIN SEULEMENT; N'UTILISEZ JAMAIS D'OUTILS. SI LE BOUTON NE TOURNE PAS MANUELLEMENT N'ESSAYEZ PAS DE LE RÉPARER, CONTACTEZ UN TECHNICIEN DE SERVICE QUALIFIÉ. UTILISER LA FORCE OU TENTER DE RÉPARER POURRAIT CAUSER UN INCENDIE OU UNE EXPLOSION.

- D. N'UTILISEZ PAS CET APPAREIL SI UN DE SES COMPOSANTS A ÉTÉ SUBMÉRGÉ. CONTACTEZ IMMÉDIATEMENT UN TECHNICIEN DE SERVICE QUALIFIÉ POUR INSPECTER L'APPAREIL ET REMPLACER TOUT SYSTÈME DE CONTRÔLE DE GAZ TOUCHÉ PAR L'EAU.

W385-0200

LIGHTING INSTRUCTIONS / INSTRUCTIONS D'ALLUMAGE

1. **STOP!** READ THE ABOVE SAFETY INFORMATION ON THIS LABEL.
2. TURN REMOTE WALL SWITCH TO OFF POSITION.
3. TURN OFF ALL ELECTRIC POWER TO THE FIREPLACE AND REMOVE BATTERIES.
4. THIS FIREPLACE IS EQUIPPED WITH AN IGNITION DEVICE WHICH AUTOMATICALLY LIGHTS THE PILOT. DO NOT TRY TO LIGHT THE PILOT BY HAND.
5. TURN MANUAL SHUTOFF VALVE CLOCKWISE TO OFF.
6. OPEN THE GLASS DOOR.
7. WAIT FIVE (5) MINUTES TO CLEAR OUT ANY GAS. IF YOU SMELL GAS INCLUDING NEAR THE FLOOR, **STOP!** FOLLOW "B" IN THE ABOVE SAFETY INFORMATION ON THIS LABEL. IF YOU DON'T SMELL GAS GO TO THE NEXT STEP.
8. CLOSE THE GLASS DOOR.
9. TURN MANUAL SHUTOFF VALVE COUNTER-CLOCKWISE TO ON.
10. TURN ON ALL ELECTRIC POWER TO THE FIREPLACE AND RE-INSTALL BATTERIES
11. TURN ON REMOTE WALL SWITCH TO ON POSITION.
12. IF FIREPLACE WILL NOT OPERATE, FOLLOW INSTRUCTIONS "TO TURN OFF GAS" AND CALL YOUR SERVICE TECHNICIAN OR GAS SUPPLIER.

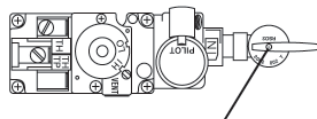

MANUAL SHUTOFF VALVE / SOUPEPE DE SECTIONNEMENT MANUELLE

1. **ARRÊTEZ!** LISEZ LES RECOMMANDATIONS DE SÉCURITÉ DE CETTE ÉTIQUETTE.
2. TOURNEZ L'INTERRUPTEUR À DISTANCE MURAL À "OFF".
3. COUPEZ L'ALIMENTATION ÉLECTRIQUE À L'APPAREIL ET ENLEVEZ LES PILES.
4. CET APPAREIL EST MUNI D'UN DISPOSITIF D'ALLUMAGE QUI ALLUME LA VEILLEUSE AUTOMATIQUEMENT. N'ESSAYEZ PAS D'ALLUMER LA VEILLEUSE MANUELLEMENT.
5. TOURNEZ LA SOUPEPE DE SECTIONNEMENT MANUELLE VERS LA DROITE À "OFF".
6. OUVREZ LA PORTE VITRÉE.
7. ATTENDEZ CINQ (5) MINUTES POUR QUE LE GAZ PUISSE S'ÉCHAPPER. SI VOUS DÉTECTEZ UNE ODEUR DE GAZ, **ARRÊTEZ!** ET OBSERVEZ L'ITEM "B" DES MESURES DE SÉCURITÉ CI-DESSUS. S'IL N'Y A PAS D'ODEUR DE GAZ, PASSEZ À L'ÉTAPE SUIVANTE.
8. FERMEZ LA PORTE VITRÉE.
9. TOURNEZ LA SOUPEPE DE SECTIONNEMENT MANUELLE VERS LA GAUCHE À "ON".
10. REMETTEZ L'ALIMENTATION ÉLECTRIQUE À L'APPAREIL.
11. TOURNEZ L'INTERRUPTEUR DE L'APPAREIL ET L'INTERRUPTEUR À DISTANCE MURAL À "ON" ET REMPLACEZ LES PILES.
12. SI L'APPAREIL NE FONCTIONNE PAS, SUIVEZ LES INSTRUCTIONS "COUPER LE GAZ" ET CONTACTEZ VOTRE FOURNISSEUR DE GAZ OU UN TECHNICIEN QUALIFIÉ.

TO TURN OFF GAS / INSTRUCTIONS POUR COUPER LE GAZ

1. TURN OFF REMOTE WALL SWITCH TO THE FIREPLACE.
2. TURN OFF ALL ELECTRICAL POWER TO THE FIREPLACE IF SERVICE IS TO BE PERFORMED.
3. TURN MANUAL SHUTOFF VALVE CLOCKWISE TO OFF. DO NOT FORCE.

1. FERMEZ L'INTERRUPTEUR DE L'APPAREIL.
2. COUPEZ TOUTE L'ALIMENTATION ÉLECTRIQUE DE L'APPAREIL, S'IL FAUT EN EFFECTUER L'ENTRETIEN.
3. TOURNEZ LA SOUPEPE DE SECTIONNEMENT MANUELLE VERS LA DROITE À "OFF" NE FORCEZ PAS.

REPLACEMENT PARTS:

PART NO.	DESCRIPTION
W725-0032	Electronic Control Valve
W190-0022	Electronic Ignition Control
W100-0069	Electronic Pilot Assembly
W707-0002	3 Volt Transformer
W190-0021	Battery Relay
W350-0342	Battery Housing
W750-0168	Wire Harness

See your authorized Wolf Steel Ltd. product dealer for fuel conversion kits and other accessories.



Ce foyer au gaz devrait être installé et entretenu par un installateur qualifié en se conformant aux codes locaux. En l'absence de codes locaux, l'installation doit être conforme au Code d'installation CAN1-B149 dans sa version pour le Canada ou le National Fuel Gas Code, ANSI Z223.1 et NFPA 54 pour les États-Unis.

Remplacez la section sur le branchement du gaz de votre manuel par ces instructions.

Débutez lorsque l'installation des événements est complétée.

1. Mettez le foyer en place et fixez-le en utilisant les pattes de fixation et/ou fixez au plancher en utilisant les trous situés à la base du foyer.

2. Acheminez une ligne de gaz à l'appareil. Un raccord flexible est recommandé pour relier l'appareil et la ligne de gaz. *La ligne de gaz et la soupape de sectionnement (s'il y a lieu) ne doivent pas nuire à l'ouverture et à la fermeture du loquet de porte.*

Scellez et serrez solidement. Une bague d'ajustement est requise entre la soupape de gaz et le tuyau de cuivre ou le raccord flexible.

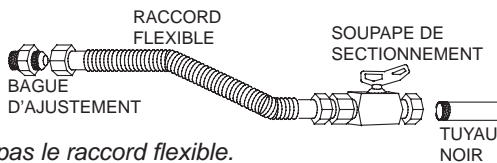

Ne pliez pas le raccord flexible.

Vérifiez pour des fuites de gaz en appliquant une solution d'eau savonneuse. *N'utilisez pas une flamme nue.*

Ne raccordez pas l'interrupteur mural, le thermostat ou la soupape de gaz à l'alimentation électrique (110 volts).

Purgez toutes les conduites de gaz avec la porte vitrée du foyer ouverte. Assurez-vous que l'arrivée de gaz au brûleur est continue avant de fermer la porte.

3. Pour faciliter l'accès, un interrupteur mural ou un thermostat millivolt optionnel peut être installé dans un endroit pratique.

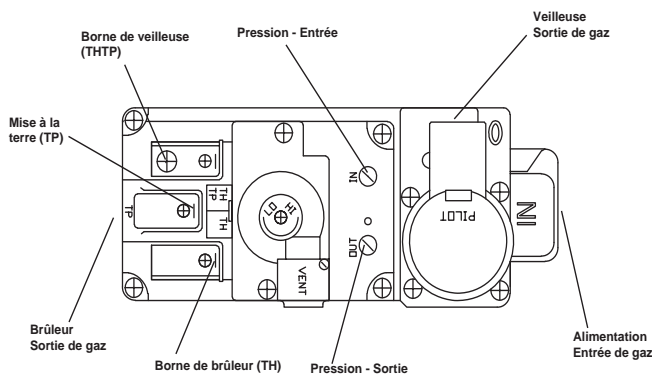

SOUPAPE DE GAZ ÉLECTRIQUE

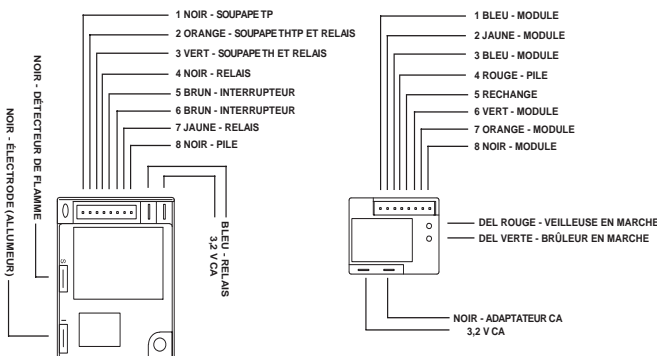

MODULE D'ALLUMAGE

RELAIS DE PILE

La longueur maximale dépend du calibre du fil :

DIAMÈTRE DU FIL	LONGUEUR MAX.
calibre 14	100 pieds
calibre 16	60 pieds
calibre 18	40 pieds

Passez un fil à deux brins (noyau solide) dans l'ouverture électrique située dans le bas, du côté gauche du foyer. Connectez les fils de l'interrupteur mural / du thermostat aux deux fils bruns qui dépassent de la boîte de contrôle d'allumage du foyer.

BLOC-PILES ET RELAIS :

Placez le bloc-piles et le relais dans un endroit pratique, à l'arrière de la porte de contrôle de la soupape. Branchez les deux fils du bloc-piles aux fils rouge et noir qui dépassent du harnais de fils. Le système d'allumage électronique utilise deux piles de 1,5 volts (piles « D »). N'utilisez que des piles alcalines.

TRANSFORMATEUR :

Si vous utilisez le transformateur, branchez les deux fils du transformateur au relais de pile, tel qu'illustré. Branchez le cordon d'alimentation dans le réceptacle. Assurez-vous que tout excès de fil est confiné, l'empêchant ainsi d'entrer en contact avec des objets chauds ou mobiles.



SCHÉMA DE BRANCHEMENT DE LA BOÎTE DE CONTRÔLE ÉLECTRONIQUE

Système de qualité certifié

ISO

9001-2000

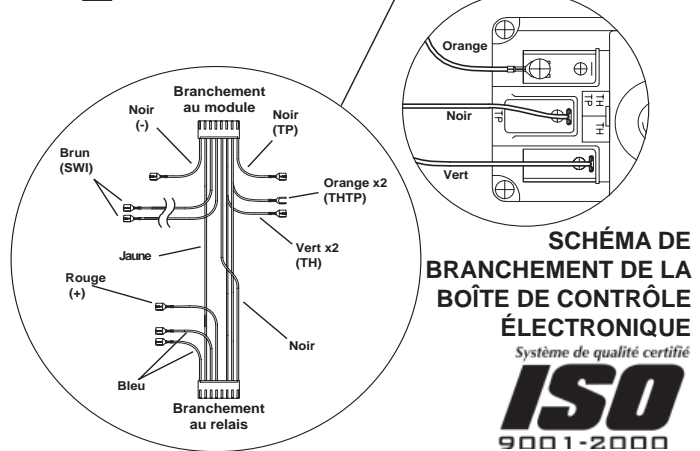
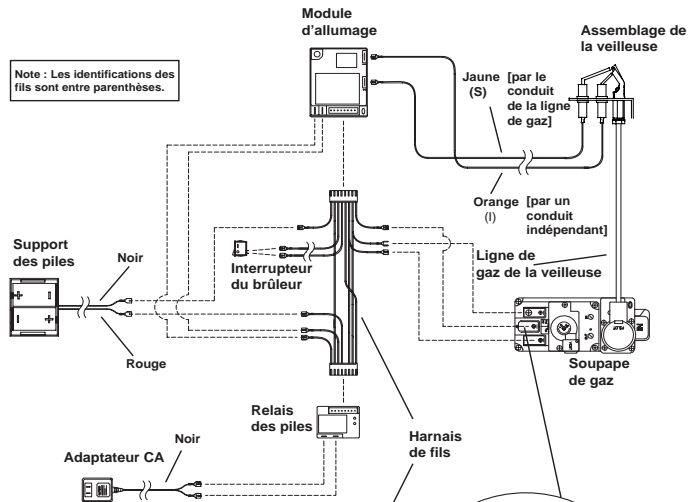
W415-0565 / A / 05.23.07

OPERATING INSTRUCTIONS / INSTRUCTIONS D'OPÉRATION

FOR YOUR SAFETY READ BEFORE OPERATING / POUR VOTRE SÉCURITÉ LIRE AVANT DE FAIRE FONCTIONNER

WARNING: IF YOU DO NOT FOLLOW THESE INSTRUCTIONS EXACTLY, A FIRE OR EXPLOSION MAY RESULT CAUSING PROPERTY DAMAGE, PERSONAL INJURY OR LOSS OF LIFE. INITIAL LIGHTING OF THE PILOT AND MAIN BURNERS MUST BE DONE WITH THE GLASS DOOR OFF.

DO NOT CONNECT VALVE OR WALL SWITCH TO ELECTRICITY. SEE INSTALLATION INSTRUCTIONS.

- A. THIS FIREPLACE IS EQUIPPED WITH AN IGNITION DEVICE WHICH AUTOMATICALLY LIGHTS THE PILOT. DO NOT TRY TO LIGHT BY HAND.
 B. BEFORE OPERATING SMELL ALL AROUND THE FIREPLACE AREA FOR GAS AND NEXT TO THE FLOOR BECAUSE SOME GAS IS HEAVIER THAN AIR AND WILL SETTLE ON THE FLOOR.

WHAT TO DO IF YOU SMELL GAS:

- TURN OFF ALL GAS TO THE FIREPLACE.
 - OPEN WINDOWS.
 - DO NOT TRY TO LIGHT ANY APPLIANCE.
 - DO NOT TOUCH ANY ELECTRIC SWITCH; DO NOT USE ANY PHONE IN YOUR BUILDING.
 - IMMEDIATELY CALL YOUR GAS SUPPLIER FROM A NEIGHBOUR'S PHONE. FOLLOW THE GAS SUPPLIER'S INSTRUCTIONS.
 - IF YOU CANNOT REACH YOUR GAS SUPPLIER, CALL THE FIRE DEPARTMENT.
- C. USE ONLY YOUR HAND TO TURN THE GAS CONTROL KNOB. NEVER USE TOOLS. IF THE KNOB WILL NOT TURN BY HAND, DO NOT TRY TO REPAIR IT. CALL A QUALIFIED SERVICE TECHNICIAN. FORCE OR ATTEMPTED REPAIR MAY RESULT IN A FIRE OR EXPLOSION.
- D. DO NOT USE THIS FIREPLACE IF ANY PART HAS BEEN UNDER WATER. IMMEDIATELY CALL A QUALIFIED SERVICE TECHNICIAN TO INSPECT THE FIREPLACE AND REPLACE ANY PART OF THE CONTROL SYSTEM AND ANY GAS CONTROL WHICH HAS BEEN UNDER WATER.

ATTENTION: SI CES INSTRUCTIONS NE SONT PAS OBSERVÉES À LA LETTRE, UN FEU OU UNE EXPLOSION POURRAIT S'ENSUIVRE CAUSANT DES DOMMAGES À LA PROPRIÉTÉ, DES BLESSURES CORPORELLES OU PERTE DE VIE.

L'ALLUMAGE INITIAL DE LA VEILLEUSE ET DU BRÛLEUR PRINCIPAL DOIT SE FAIRE AVEC LA PORTE VITRÉE ENLEVÉE.

NE RACCORDEZ PAS LA SOUPE OU L'INTERRUPTEUR MURAL À L'ÉLECTRICITÉ. CONSULTEZ LES INSTRUCTIONS D'INSTALLATION.



- A. CET APPAREIL EST MUNI D'UN DISPOSITIF D'ALLUMAGE QUI ALLUME LA VEILLEUSE AUTOMATIQUÉMENT. N'ESSAYEZ PAS D'ALLUMER LA VEILLEUSE MANUELLEMENT.
 B. AVANT D'ALLUMER SENTEZ L'AIR AUTOUR DE L'APPAREIL ET PRÈS DU PLANCHER (CERTAINS GAZ SONT PLUS LOURDS QUE L'AIR ET SE DÉPOSERONT AU NIVEAU DU PLANCHER) POUR DÉTECTER UNE FUITE POSSIBLE.

QUE FAIRE SI VOUS DÉTECTEZ UNE ODEUR DE GAZ:

- COUPEZ L'ALIMENTATION DE GAZ PRINCIPALE.
 - OUVREZ LES FENÊTRES.
 - N'ALLUMEZ AUCUN APPAREIL.
 - NE TOUCHEZ PAS À AUCUN INTERRUPTEUR ÉLECTRIQUE; N'UTILISEZ AUCUN TÉLÉPHONE DANS VOTRE IMMEUBLE.
 - APPELEZ IMMÉDIATEMENT VOTRE FOURNISSEUR DE GAZ D'UN TÉLÉPHONE VOISIN ET SUIVEZ SES INSTRUCTIONS.
 - SI VOUS NE POUVEZ PAS REJOINDRE VOTRE FOURNISSEUR DE GAZ, APPELEZ LE SERVICE DES INCENDIES.
- C. LE BOUTON DE CONTRÔLE DU GAZ DOIT ÊTRE TOURNÉ À LA MAIN SEULEMENT; N'UTILISEZ JAMAIS D'OUTILS. SI LE BOUTON NE TOURNE PAS MANUELLEMENT N'ESSAYEZ PAS DE LE RÉPARER, CONTACTEZ UN TECHNICIEN DE SERVICE QUALIFIÉ. UTILISER LA FORCE OU TENTER DE RÉPARER POURRAIT CAUSER UN INCENDIE OU UNE EXPLOSION.
- D. N'UTILISEZ PAS CET APPAREIL SI UN DE SES COMPOSANTS A ÉTÉ SUBMÉRGÉ. CONTACTEZ IMMÉDIATEMENT UN TECHNICIEN DE SERVICE QUALIFIÉ POUR INSPECTER L'APPAREIL ET REMPLACER TOUT SYSTÈME DE CONTRÔLE DE GAZ TOUCHÉ PAR L'EAU.



W385-0200

LIGHTING INSTRUCTIONS / INSTRUCTIONS D'ALLUMAGE

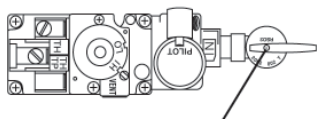
1. **STOP!** READ THE ABOVE SAFETY INFORMATION ON THIS LABEL.
2. TURN REMOTE WALL SWITCH TO OFF POSITION.
3. TURN OFF ALL ELECTRICAL POWER TO THE FIREPLACE AND REMOVE BATTERIES.
4. THIS FIREPLACE IS EQUIPPED WITH AN IGNITION DEVICE WHICH AUTOMATICALLY LIGHTS THE PILOT. DO NOT TRY TO LIGHT THE PILOT BY HAND.
5. TURN MANUAL SHUTOFF VALVE CLOCKWISE  TO OFF.
6. OPEN THE GLASS DOOR.
7. WAIT FIVE (5) MINUTES TO CLEAR OUT ANY GAS. IF YOU SMELL GAS INCLUDING NEAR THE FLOOR, **STOP!** FOLLOW "B" IN THE ABOVE SAFETY INFORMATION ON THIS LABEL. IF YOU DON'T SMELL GAS GO TO THE NEXT STEP.
8. CLOSE THE GLASS DOOR.
9. TURN MANUAL SHUTOFF VALVE COUNTER-CLOCKWISE  TO ON.
10. TURN ON ALL ELECTRICAL POWER TO THE FIREPLACE AND RE-INSTALL BATTERIES.
11. TURN ON REMOTE WALL SWITCH TO ON POSITION.
12. IF FIREPLACE WILL NOT OPERATE, FOLLOW INSTRUCTIONS "TO TURN OFF GAS" AND CALL YOUR SERVICE TECHNICIAN OR GAS SUPPLIER.



MANUAL SHUTOFF VALVE / SOUPE DE SECTIONNEMENT MANUELLE

1. **ARRÊTEZ!** LISEZ LES RECOMMANDATIONS DE SÉCURITÉ DE CETTE ÉTIQUETTE.
2. TOURNEZ L'INTERRUPTEUR À DISTANCE MURAL À "OFF".
3. COUPEZ L'ALIMENTATION ÉLECTRIQUE À L'APPAREIL ET ENLEVEZ LES PILES.
4. CET APPAREIL EST MUNI D'UN DISPOSITIF D'ALLUMAGE QUI ALLUME LA VEILLEUSE AUTOMATIQUÉMENT. N'ESSAYEZ PAS D'ALLUMER LA VEILLEUSE MANUELLEMENT.
5. TOURNEZ LA SOUPE DE SECTIONNEMENT MANUELLE VERS LA DROITE  À "OFF".
6. OUVREZ LA PORTE VITRÉE.
7. ATTENDEZ CINQ (5) MINUTES POUR QUE LE GAZ PUISSE S'ÉCHAPPER. SI VOUS DÉTECTEZ UNE ODEUR DE GAZ, **ARRÊTEZ!** ET OBSERVEZ L'ITEM "B" DES MESURES DE SÉCURITÉ CI-DESSUS. S'IL N'Y A PAS D'ODEUR DE GAZ, PASSEZ À L'ÉTAPE SUIVANTE.
8. FERMEZ LA PORTE VITRÉE.
9. TOURNEZ LA SOUPE DE SECTIONNEMENT MANUELLE VERS LA GAUCHE  À "ON".
10. REMETTEZ L'ALIMENTATION ÉLECTRIQUE À L'APPAREIL.
11. TOURNEZ L'INTERRUPTEUR DE L'APPAREIL ET L'INTERRUPTEUR À DISTANCE MURAL À "ON" ET REMPLACEZ LES PILES.
12. SI L'APPAREIL NE FONCTIONNE PAS, SUIVEZ LES INSTRUCTIONS "COUPER LE GAZ" ET CONTACTEZ VOTRE FOURNISSEUR DE GAZ OU UN TECHNICIEN QUALIFIÉ.

TO TURN OFF GAS / INSTRUCTIONS POUR COUPER LE GAZ

1. TURN OFF REMOTE WALL SWITCH TO THE FIREPLACE.
2. TURN OFF ALL ELECTRICAL POWER TO THE FIREPLACE IF SERVICE IS TO BE PERFORMED.
3. TURN MANUAL SHUTOFF VALVE CLOCKWISE  TO OFF. DO NOT FORCE.
1. FERMEZ L'INTERRUPTEUR DE L'APPAREIL.
2. COUPEZ TOUTE L'ALIMENTATION ÉLECTRIQUE DE L'APPAREIL, S'IL FAUT EN EFFECTUER L'ENTRETIEN.
3. TOURNEZ LA SOUPE DE SECTIONNEMENT MANUELLE VERS LA DROITE  À "OFF" NE FORCEZ PAS.

PIÈCES DE RECHANGE :

N° DE PIÈCE	DESCRIPTION
W725-0032	Soupe de contrôle électronique
W190-0022	Contrôle d'allumage électronique
W100-0069	Assemblage de veilleuse électronique
W707-0002	Transformateur 3 volts
W190-0021	Relais des piles
W350-0342	Boîtier des piles
W750-0168	Harnais de fils

Contactez votre détaillant autorisé Wolf Steel ltée pour les ensembles de conversion et autres accessoires.

Système de qualité certifié

ISO

9001-2000

W415-0565 / A / 05.23.07